

CAPÍTULO 5: VALUE STREAM MAPPING

En este capítulo se muestra de forma gráfica, y ayudándonos con el gráfico del *Value Stream Mapping*, la interrelación entre los diferentes procesos existentes en PROING S.A.

En primer lugar se va a presentar el *Value Stream Mapping* del estado actual.

5.1 VALUE STREAM MAPPING DEL ESTADO ACTUAL

El gráfico general del VSM del estado actual que abajo se muestra, es el resultado de la superposición de todas las gráficas VSM presentadas en cada uno de los apartados de oportunidad de mejora correspondientes a los diferentes procedimientos aquí estudiados.



Figura 32. Value Stream Mapping actual PROING S.A.

Como se puede observar, en el mismo esquema del VSM actual, se ha indicado dónde se debería hacer especial hincapié puesto que se han detectado deficiencias.

5.2 VALUE STREAM MAPPING DEL ESTADO FUTURO

A continuación se muestra el gráfico del *Value Stream Mapping* del estado futuro. En él se puede ver cómo quedaría el flujo de información entre los diferentes procesos estudiados en este proyecto.

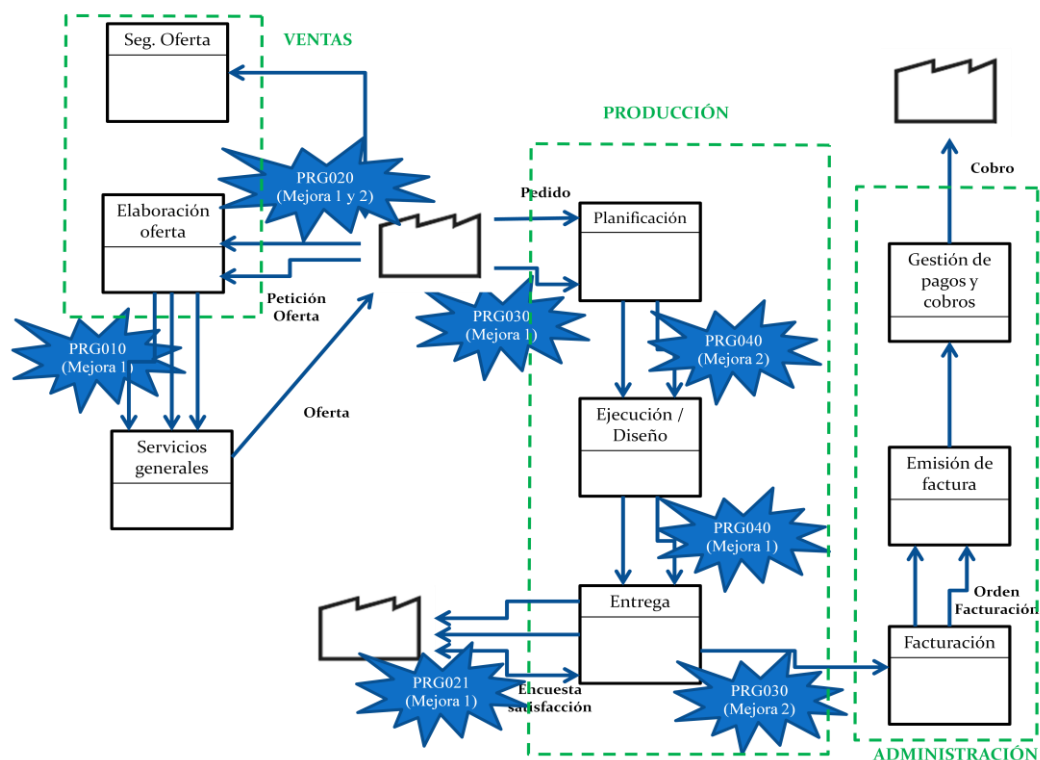

Figura 33. Value Stream Mapping futuro PROING S.A.

ANÁLISIS Y MEJORA DE LOS PROCEDIMIENTOS DE UNA EMPRESA DE INGENIERÍA ELÉCTRICA

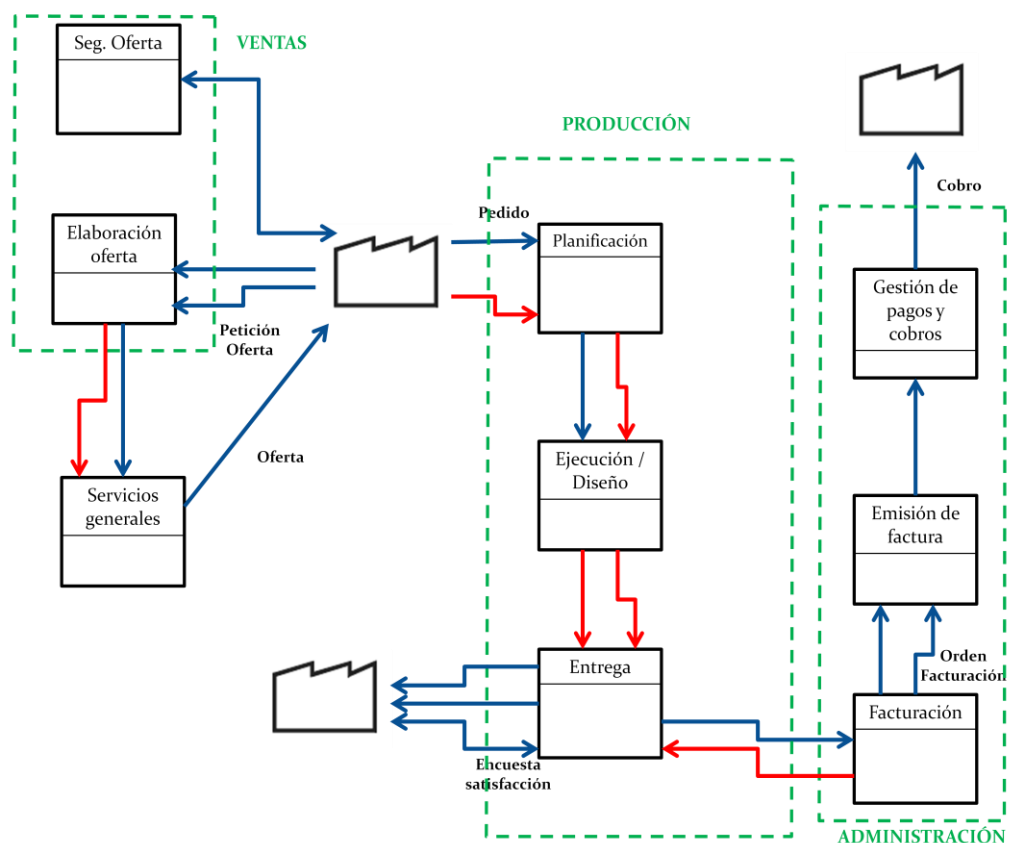

En color rojo se presentan las principales diferencias, en cuanto a flujo de información entre procesos, respecto al gráfico del *Value Stream Mapping* del estado actual.